

VITRINA REFRIGERADA 75 CM



Código: GP75N

La vitrina expositora mural refrigerada tiene una gran capacidad de exhibición, para mostrar al consumidor alimentos envasados como lácteos, bebidas y platos preparados en condiciones óptimas de conservación.

Características Generales

• Material:	Acero inoxidable / Vidrio Templado
• Color:	Negro
• Deshielo:	Automático
• Sistema de refrigeración:	100% Cobre R134
• Revestimiento exterior:	Monobloco en acero prepintado
• Aislante:	Poliuretano con agente expansión HFO libre de HDFO
• T° ambiente de trabajo:	Hasta 35°C
• Compresor:	Embraco 1 + Hp
• Gabinete con patas niveladoras:	Sí
• Vidrio frontal templado doble laminado:	Sí

Características Técnicas

• Voltaje:	220v / 50Hz
• Consumo eléctrico:	0,287 kw/hr
• Rango de temperatura:	0°C a +7°C
• Capacidad neta (L):	251 L
• Dimensiones del producto:	
• Alto:	115 cm
• Ancho:	75 cm
• Profundidad:	63 cm
• Peso neto (en kg):	50Kg

Beneficios

- **Exhibición atractiva:** Su diseño moderno y europeo permite una exhibición atractiva de los productos lo que permite cautivar visualmente al cliente.
- **Conservación de alimentos:** Mantiene los alimentos en una temperatura segura, prolongando su vida útil reduciendo el desperdicio.
- **Versatilidad:** Las vitrinas expositoras pueden ser usadas para una gran variedad de productos.
- **Eficiencia Energética:** Gracias a sus componentes y alta tecnología estas vitrinas son altamente eficientes en sus costos operacionales.

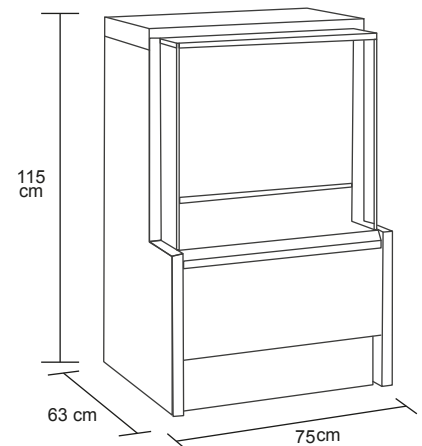

INCLUYE:



Controlador Electrónico CAREL



Iluminación interna LED de 4 watts

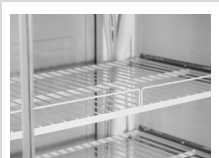

Estantes de rejillas metálicas

