

# VITRINA REFRIGERADA 75 CM



**Codigo: GP75N**

La vitrina expositora mural refrigerada tiene una gran capacidad de exhibición y autoservicio, para mostrar al consumidor alimentos envasados como lácteos, bebidas y platos preparados en condiciones óptimas de conservación.

## Características Generales

• <b>Material:</b>	Acero inoxidable / Vidrio Templado
• <b>Color:</b>	Negro
• <b>Deshielo:</b>	Automático
• <b>Sistema de refrigeración:</b>	100% Cobre R134
• <b>Revestimiento exterior:</b>	Monobloco en acero prepintado
• <b>Aislante:</b>	Poliuretano con agente expansión HFO libre de HDFO
• <b>T° ambiente de trabajo:</b>	Hasta 35°C
• <b>Compresor:</b>	Embraco 1 + Hp
• <b>Gabinete con patas niveladoras:</b>	Sí
• <b>Vidrio frontal templado doble laminado:</b>	Sí

## Características Técnicas

• <b>Voltaje:</b>	220v / 50Hz
• <b>Consumo eléctrico:</b>	0,287 kw/hr
• <b>Rango de temperatura:</b>	0°C a +7°C
• <b>Capacidad neta (L):</b>	251 L
• <b>Dimensiones del producto:</b>	
• <b>Alto:</b>	115 cm
• <b>Ancho:</b>	75 cm
• <b>Profundidad:</b>	63 cm
• <b>Peso neto (en kg):</b>	50Kg

## Beneficios

- **Exhibición atractiva:** Su diseño moderno y europeo permite una exhibición atractiva de los productos lo que permite cautivar visualmente al cliente.
- **Conservación de alimentos:** Mantiene los alimentos en una temperatura segura, prolongando su vida útil reduciendo el desperdicio.
- **Versatilidad:** Las vitrinas expositoras pueden ser usadas para una gran variedad de productos.
- **Eficiencia Energetica:** Gracias a sus componentes y alta tecnología estas vitrinas son altamente eficientes en sus costos operacionales.

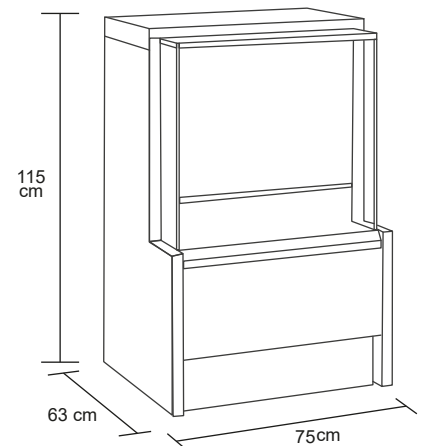

### INCLUYE:



**Controlador Electrónico  
CAREL**



**Iluminación interna  
LED de 4 watts**



**Estantes de rejillas  
metálicas**

