

# VITRINA BARQUILLERA



## Codigo: GESGB

La vitrina baquillera está diseñada para exhibir y conservar helados de manera eficiente, asegurando siempre la mejor presentación. Cuenta con un avanzado sistema de enfriamiento por aire forzado que mantiene la temperatura óptima.

Su evaporador con aletas garantiza una distribución uniforme del frío, preservando la calidad del producto.

Ideal para cualquier negocio que desee ofrecer helados en perfectas condiciones.

Esta vitrina combina funcionalidad y tecnología para satisfacer las necesidades de conservación.

## Características Generales

• <b>Material:</b>	Acero inoxidable 430 / Vidrio Templado
• <b>Color:</b>	Blanco
• <b>Enfriamiento:</b>	Aire Forzado
• <b>Iluminación interna:</b>	LED de 34 watts
• <b>Deshielo:</b>	Automático
• <b>Sistema de refrigeración:</b>	100% Cobre R404
• <b>Revestimiento exterior:</b>	Frontal de acero prepintado y rodapié inferior de acero inoxidable.
• <b>Aislante:</b>	Poliuretano con agente expansión HFO libre de HDFO
• <b>T° ambiente de trabajo:</b>	Hasta 35°C.
• <b>Compresor:</b>	Embraco 1 + Hp (Reforzado)
• <b>Ruedas y patines regulables:</b>	Sí



## Características Técnicas

• <b>Voltaje:</b>	220v / 50Hz
• <b>Consumo eléctrico:</b>	0,287 kw/hr
• <b>Rango de temperatura:</b>	-10°C a -20°C
• <b>Capacidad neta (L):</b>	12 cubas x 5 lt = 60Lt
• <b>Dimensiones del producto:</b>	
• <b>Alto:</b>	125 cm
• <b>Ancho:</b>	113 cm
• <b>Profundidad:</b>	110 cm
• <b>Peso neto (en kg):</b>	128 Kg

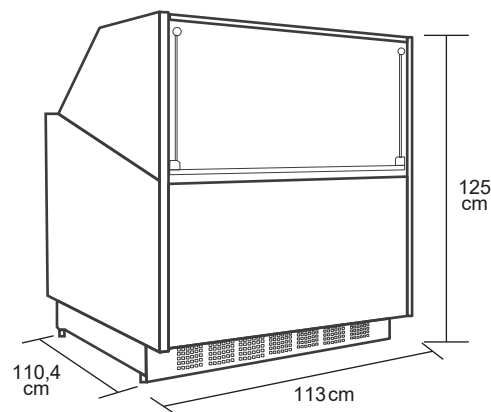

## Beneficios

- **Exhibición atractiva:** Su diseño moderno y europeo permite una exhibición atractiva de los helados.
- **Conservación Segura:** Mantiene los helados en una temperatura de exhibición segura, prolongando su vida útil, reduciendo el desperdicio.
- **Eficiencia Energetica:** Gracias a sus componentes y alta tecnología estas vitrinas son altamente eficientes en sus costos operacionales.

## INCLUYE:



Controlador Electrónico CAREL



Puertas correderas de acrílico desmontables



12 cubas de 5 Lt.

