

VITRINA REFRIGERADA 140 CM



Codigo: GP140N

La vitrina expositora mural refrigerada tiene una gran capacidad de exhibición y autoservicio, para mostrar al consumidor alimentos envasados como lácteos, bebidas y platos preparados en condiciones óptimas de conservación.

Características Generales

- **Material:** Acero inoxidable / Vidrio Templado
- **Color:** Negro
- **Deshielo:** Automático
- **Enfriamiento:** Aire forzado con evaporador aleteado
- **Sistema de refrigeración:** 100% Cobre R134
- **Revestimiento exterior:** Frontal de acero prepintado y rodapié inferior de acero inoxidable.
- **Aislante:** Poliuretano con agente expansión HFO libre de HFC
- **T° ambiente de trabajo:** Hasta 35°C
- **Compresor:** Embraco 1/2 + Hp
- **Gabinete con patas niveladoras:** Sí
- **Vidrio frontal templado doble laminado:** Sí

Características Técnicas

- **Voltaje:** 220v / 50Hz
- **Consumo eléctrico:** 2,43 kw/hr
- **Rango de temperatura:** +3° a +10°C
- **Temperatura bebidas:** +3° a +8°C
- **Temperatura Hortalizas:** +5° a 10° C
- **Capacidad neta (L):** 497 Lt
- **Dimensiones del producto:**
- **Alto:** 115 cm
- **Ancho:** 140 cm
- **Profundidad:** 63 cm
- **Peso neto (en kg):** 388 kg

Beneficios

- **Exhibición atractiva:** Su diseño moderno y europeo permite una exhibición atractiva de los productos lo que permite cautivar visualmente al cliente.
- **Conservación de alimentos:** Mantiene los alimentos en una temperatura segura, prolongando su vida útil reduciendo el desperdicio.
- **Versatilidad:** Las vitrinas expositoras pueden ser usadas para una gran variedad de productos.
- **Eficiencia Energetica:** Gracias a sus componentes y alta tecnología estas vitrinas son altamente eficientes en sus costos operacionales.

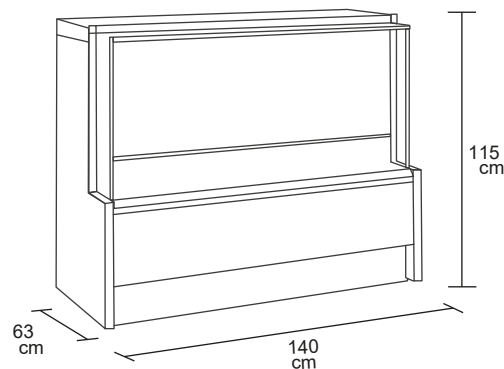

INCLUYE:



Controlador Electrónico CAREL



Iluminación interna LED de 4 watts



Estantes de rejillas metálicas

