

CAMPANA RETRÁCTIL GRIS 60CM

Codigo: 60L07G

Descubre la excelencia en diseño y funcionalidad con nuestra campana retráctil boton slide de 3 velocidades.

Fabricada con placa laminada en frío, esta campana garantiza resistencia y un rendimiento óptimo a largo plazo.

Además, con su avanzada ventilación recirculante, elimina eficazmente los olores y vapores, manteniendo un ambiente fresco y limpio en tu cocina.

Características Generales

• Material:	Placa laminada en frío
• Color:	Gris
• Tipo de control:	Botón Slide
• Número de motores:	1
• Flujo de aire Mín / Máx:	440 m ³ /h
• Nivel de decibelios:	65 DB
• Distancia a encimera:	65 cm a 75 cm máx.
• Instalación:	A cielo



Características Técnicas

• Voltaje:	220V / 50 Hz
• Potencia Nominal:	106.5 W
• Largo del cable:	160 cm
• Amperes del enchufe:	10 A
• Tipo de enchufe:	Schuko
• Dimensiones del producto:	
• Ancho:	60 cm
• Profundidad:	31 cm
• Alto:	25,5 cm
• Peso Neto:	7.7 kg
• Díametro del ducto:	15 cm

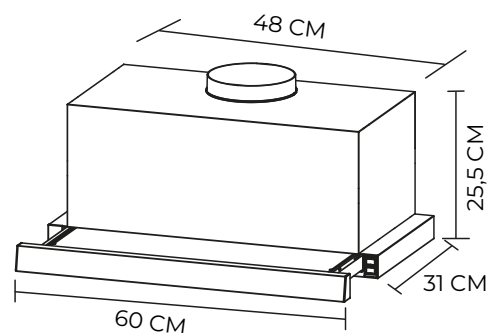

*Incluye manual de instalación

INCLUYE:



2 Filtros de Carbono



Boton Slide



1 Filtro de Aluminio
1 Luz Led de 1.5 W

