

LAVAVAJILLAS DE CAPOTA KRUPPS

Codigo: CH100-BT

Los lavavajillas de la línea ADVANCE con Break Tank garantizan el máximo rendimiento gracias al Sistema Acquatech instalado de serie que, mediante una caldera atmosférica y una bomba de aclarado, mantiene la temperatura y la presión constantes y un consumo de agua óptimo.

El lavavajillas de capota CH100 es la solución perfecta para quienes deben lavar distintos tipos de vajilla, ya que es capaz de lavar vasos, platos, objetos medianos garantizando una productividad máxima de 60 cestas/hora (1080 platos/hora).

Los modelos de capota están equipados con un soporte de cesta que se puede quitar con facilidad para facilitar la limpieza, y cuentan con un tanque moldeado y redondeado con filtros integrales, para garantizar una descarga perfecta y una higiene absoluta. El sistema de puesta en marcha de ciclo «PUSH TO START» asegura menores desperdicios, ya que impide iniciar lavados en vacío.

El panel ADVANCE es fácil e intuitivo gracias a sus 4 ciclos de lavado y a un ciclo de vaciado automático (bomba de vaciado opcional). En el panel de control se puede ver fácilmente la temperatura de la cuba y de la caldera, los mensajes del sistema de autodiagnóstico, el aviso de Mantenimiento Programado y el botón inteligente de Inicio, que cambia de color para mostrar siempre el estado del lavavajillas con gran facilidad.



Características Generales

- **Material:** Acero AISI 304
- **Color:** Gris
- **Ciclos de lavado:** 4 ciclos (60, 90, 120, 240 seg.)
- **Panel de control:** Digital
- **Soporte para cubiertos:** 1 Soporte para cubiertos 18 compartimientos
- **Cestas:** 1 cesta para vasos de 50x50x10 cm
2 cesta para 18 platos de 50x50x10 cm
- **Otras Características:**
 - Fuentes GN 1/1 (Special basket required)
 - Alimentación de agua recomendada +55°C.
 - Filtros acero inoxidable para la cuba
 - Sistema de ósmosis inversa.
 - Doble pared con aislamiento térmico y acústico +18 mm.
 - Bomba de presión instalada de 0,5 Hp.
 - Bomba desague instalada 32 W con Ecoclean.
 - Resistencia caldera 9 kW.
 - Kit de 4 pies de acero inoxidable de 50-70 mm.
 - Inicio ciclo "SOFT Start"
 - "DOUBLE Load" Soporte carga doble para doble cesto

*Equipo con cordón eléctrico 1,9 mt.

*Equipo sin enchufe trifásico 16A

*Equipo requiere uso de ablandador de agua para la garantía.



100% HECHO EN ITALIA



LAVAVAJILLAS DE CAPOTE



Codigo: CH100-BT

Características Técnicas

- Resistencia del depósito: 2,6 kW
- Capacidad del depósito: 24 lt
- Resistencia del calentador: 5,4kW
- Capacidad del calentador: 7,3 lt
- Potencia de la bomba: 1,12 kW / 1,5 Hp
- Potencia total / Corriente: 6,52 kW / 16A
- Alimentación eléctrica: 380V 3 NAC /50Hz
- Dureza del agua recomendada: 100 ppm (máximo)
- Conexión agua fría: HE 3/4
- Desagüe: Ø 25 mm
- Consumo de agua por ciclo: 2 lt (con presión recomendada de 2 bar)

• Dosificador regulable de detergente y secante: Eléctrico

• Enjuague Acquatech System: Sí

• Peso: 155 kg

Dimensiones

- Ancho: 62 cm
- Profundidad: 77 cm
- Alto: 144 / 190 cm

Dimensiones embalaje

- Ancho: 68 cm
- Profundidad: 80 cm
- Alto: 150 cm

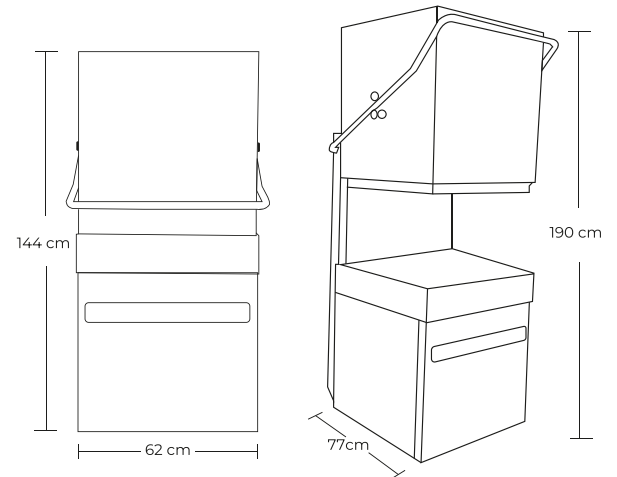

Altura máxima vasos
39 cm

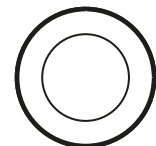

Ø Plato máximo
41.5 cm

*Incluye manual de instalación y uso.



*imagen referencial



100% HECHO EN ITALIA

