

FRIGOBAR

67 Litros



HS-87L

Tecnología avanzada que permite un ahorro importante de energía, gran capacidad, resistencia y durabilidad hacen de este refrigerador un excelente equipo que facilita la conservación y visualización de los alimentos.

Bandejas de vidrio templado que lo hacen seguro, resistentes y fácil de limpiar.



CARACTERÍSTICAS

- 2 Parrillas de acero con revestimiento de plástico sanitario de alta resistencia.
- Puerta con soporte para botellas.
- Botellero
- Iluminación LED interior

ESPECIFICACIONES TÉCNICAS

Descongelamiento	Auto.
Control de temperatura	Mecánico
Voltaje	220V/50Hz
Refrigerante	R600a
Peso (kg)	17,4

DIMENSIONES

Alto (mm)	630
Ancho (mm)	445
Profundidad (mm)	510

DIMENSIONES

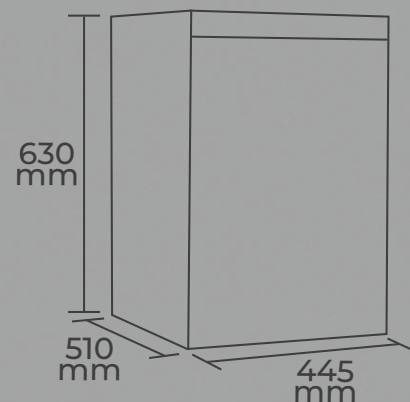

Energía	REFRIGERADOR
Fabricante Maigas Home	Maigas Home
Sistema de deshielo Manual	MANUAL
Modelo/Tensión (V) / Frecuencia (Hz)	HS-87L/220V/50Hz
Más eficiente	A+
CONSUMO MENSUAL (KWh/mes) Temperatura de ensayo: 25°C	9,00
Volumen útil del compartimiento refrigerado (L)	67
Volumen útil del compartimiento congelado (L) Temperatura del compartimiento congelado (°C)	0 -18
<small> IMPORTANTE El consumo real varía dependiendo de las condiciones de uso, del artefacto y su localización. La etiqueta debe permanecer en el producto y sólo podrá ser retirada por el consumidor final. Norma Chilena Oficial NCh3000.012006 </small>	



000000296664



7 804636 463580